

HN-P-10M 系列定焦镜头

HN-P-3520-10M-C2/3



- 35mm 焦距
- 2/3" 靶面尺寸
- 1000 万像素
- F2 大光圈
- 超低光学畸变
- 小型化结构

规格参数

| | |
|-------------------|---------------------|
| 型号 | HN-P-3520-10M-C2/3 |
| 靶面尺寸 | 2/3" |
| 像元尺寸 (μm) | 3.45 & 2.4 |
| 焦距 (mm) | 35±5% |
| 光学总长 (mm) | 56±0.2 |
| 法兰距 (mm) | 17.526±0.2 |
| 光圈范围 (F 数) | F2-F16 |
| 视场角 (D×H×V) | 16° × 12.9° × 9.7° |
| TV 畸变 (%) | ±0.04 |
| 基准工作距离 (BWD) (mm) | 500 |
| 聚焦范围 | 0.2m- ∞ |
| 前螺纹 (mm) | M30.5 × 0.5 |
| 接口 | C 口 |
| 尺寸 (D×L) (mm) | Φ37.5 × 43.2 (不含螺纹) |
| 重量 | 98g |

机械尺寸

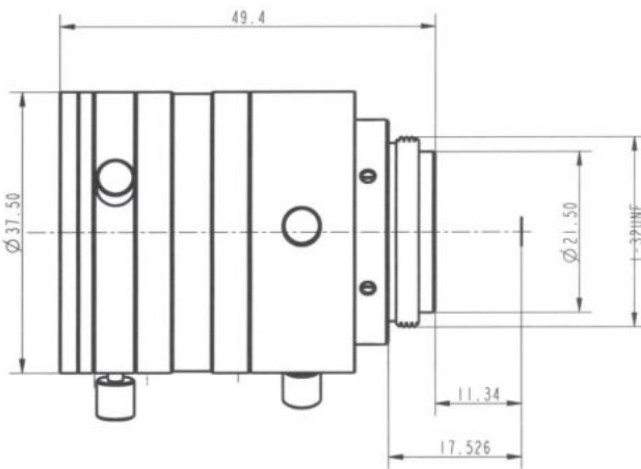

中国大恒(集团)有限公司北京图像视觉技术分公司

客户服务热线: 400-999-7595

销售邮箱: sales@daheng-imaging.com

北京总部: 010-82828878

上海办事处: 021-35312826

深圳办事处: 0755-83479565

武汉办事处: 027-87223690

西安办事处: 029-84501012

成都办事处: 028-86925034

厦门办事处: 0592-5500803

珠海办事处: 0756-6328683

广州办事处: 020-66850865

苏州办事处: 0512-69882038

