

HN-P-6M 系列定焦镜头

HN-P-5028-6M-C2/3



- 50mm 焦距
- 2/3" 靶面尺寸
- 600 万像素
- F2.8 大光圈
- 超低光学畸变
- 小型化结构

规格参数

型号	HN-P-5028-6M-C2/3	
靶面尺寸	2/3"	
像元尺寸 (μm)	2.4	
焦距 (mm)	50±5%	
光学总长 (mm)	65±0.2	
法兰距 (mm)	17.526±0.2	
光圈范围 (F 数)	F2.8-F16	
视场角 (D×H×V)	12.00° × 9.60° × 7.24°	
畸变 (%)	光学畸变	±0.4
	TV 畸变	0.13
基准工作距离 (BWD) (mm)	500	
聚焦范围	0.25m-∞	
前螺纹	M30.5×P0.5-7H	
接口	C 口	
尺寸 (D×L) (mm)	Φ36.8 × 51.7 (不含螺纹)	

机械尺寸

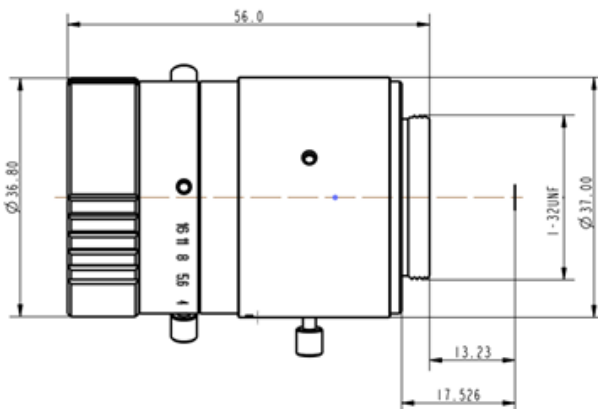

中国大恒（集团）有限公司北京图像视觉技术分公司 | 客户服务热线：400-999-7595

北京总部

电话：010-82828878

邮箱：sales@daheng-imaging.com

深圳办事处

电话：0755-83479565

邮箱：shenzhen@daheng-imaging.com

上海办事处

电话：021-35312826

邮箱：shanghai@daheng-imaging.com

厦门办事处

电话：0592-5500803

邮箱：xiamen@daheng-imaging.com

武汉办事处

电话：027-87223690

邮箱：wuhan@daheng-imaging.com

西安办事处

电话：029-84501012

邮箱：xian@daheng-imaging.com

成都办事处

电话：028-86925034

邮箱：chengdu@daheng-imaging.com

